



LUUKKU ASTIANPESUKONEEN KÄYTTÖ-, HUOLTO- JA ASENNUSOPAS



Model:

- OBX 50D
- OBX 50D P
- OBX 50D D
- OBX 50D R
- OBX 50D T
- OBX 50D PD
- OBX 50D PR
- OBX 50D PT
- OBX 50D DR
- OBX 50D DT
- OBX 50D RT

Valmistus vuosi :

Sarja numero :

MAAHANTUOJA : HORECA FINLAND OY (RESTARAMA)

OSOITE : PANSINAKATU 13 38700 KANKAANPÄ



SISÄLTÖ

AIHEET	SIVU NUMERO
1-ESITTELY	3
2-TEKNISET TIEDOT	4
3-TURVALLISUUS OPASTEET	8
4-PAKKAUKSEN KULJETUS AVAUS JA ASENNUS	9
5-LAITTEEN KÄYTTÖ	14
6-PUHDISTUS JA HUOLTO	19
7-SÄHKÖ KAAVAKE	20
8-MAHDOLLISET VIAT JA OPASTUKSET	21
9-TAKUU EHDOT	23

1-ESITTELY

Hyvä käyttäjä,

Kiitos, että valitsit laitteemme ja luottamuksestasi yhtiöämme kohtaan. Tuotteitamme käytetään ammattikeittiössä jatkuvan käyttöön . Muistutamme vahvasti, että luet **käyttöoppaan** ja pyydät käyttäjäsi lukemaan sen, jotta saat laitteen tehokkuuden odotustesi mukaisesti ja käytät sitä pitkään.

HORECA OY FINLAND

- **Lue kädessäsi oleva käyttöohje huolellisesti ennen koneen asennusta ja käyttöä, varmista, että laitteen käyttäjät lukevat sen. Jos käytät konetta lukematta käyttöohjetta, laitteen takuu raukeaa..**

2- TEKNISET TIEDOT :

MALLI	OBY 50D 220-240 V	OBY 50D 380 V			
Koodi	075D.00000.AD	075D.10000.AD			
SÄHKÖLITÄNTÄ	220-240 V ~ NPE / 50 Hz	380-400V ~ NPE / 50 Hz			
TEHO KW	5.5	5.5			
PESUKAPASITEETTI (LAUTANEN / TUNTI)	560	560			
Yıkama Kapasitesi (basket/saat) uzun/ kısa program	35/27/23/20/18	35/27/23/20/18			
PESU /HUUHTELU ALLAS KAPASITEETTI	30 / 6 lt.	30 / 6 lt.			
PESUOHJELMAT	5	5			
PESUAJAT (SK.) PITKÄ/ LYHYT	102/132/152/172/192	102/132/152/172/192			
PESUVEDEN LÄMPÖTILA(°C)	55-60	55-60			
HUUHTELUVEDEN LÄMPÖTILA (°C) max.	80-85	80-85			
VEDEN LIITOS	3/4 "	3/4 "			
VEDEN SYÖTTÖ PAINE (bar)/LÄMPÖTILA	2-4 Bar / 50 °C	2-4 Bar / 50 °C			
Isi Gücü (yıkama/ durulama)	2 / 5 kW	2 / 5 kW			
TYHHENYSLETKUN LIITOS	1 1/4" (Ø 42 mm)	1 1/4" (Ø 42 mm)			
NETTO PAINO	70 (±5) kg	70 (±5) kg			
ULKOMITAT (LxSxK) (mm.)	595x655x830	595x655x830			
SUOJA LUOKKA	IPX5	IPX5			
Korin Mitat(cm.)	50x50	50x50			
SYÖTTÖKORKEUS	42 cm	42 cm			
KAALTEVUUS	6°	6°			
Yıkama Pompası gücü (kW)	0.66	0.66			
Durulama Pompası gücü (kW)	-	-			
PESUAINEPUMPPU	ON	ON			
HUUHTELUPUMPPU	ON	ON			
TYHHENYSPUMPPU	ON	ON			
SÄHKÖJOHTO / VESILETKU / TYHJENNYS LETKU	ON	ON			
RUOSTAMATTOMAT PESUVARTEET	VAKIO	VAKIO			

2.1 LAITTEEN MITAT :

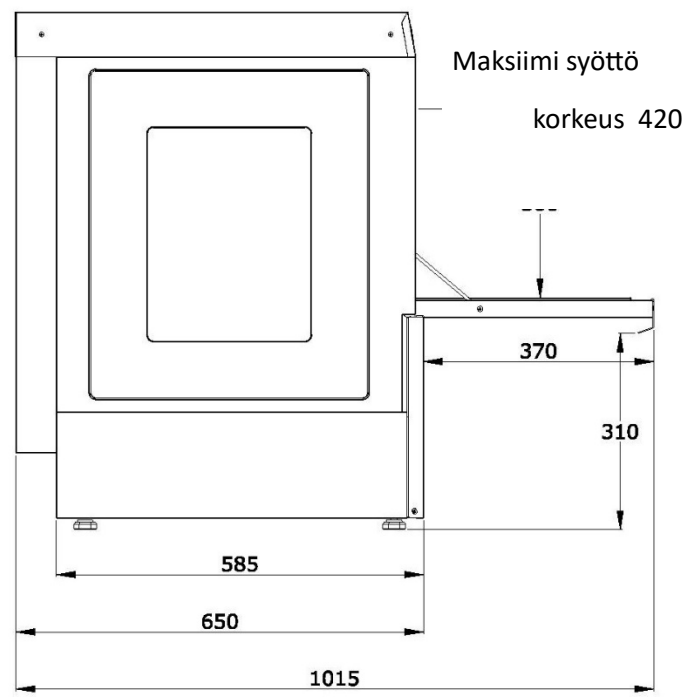
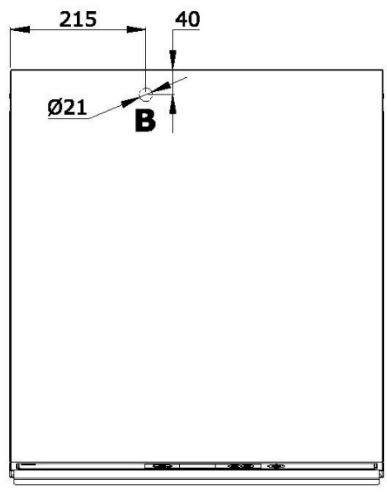
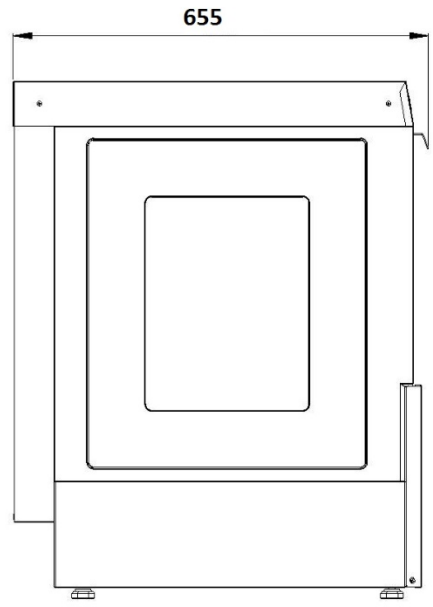
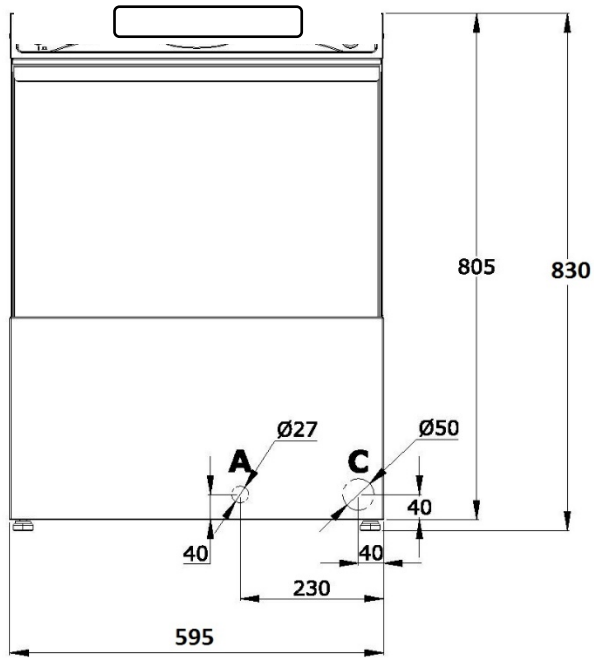

- A : Vesi liitos**
- B : Sähkö syöttö**
- C : Tyhjennys veden letkku**

3-TURVALLISUUSTIEDOT

3.1 Varoitusmerkit



- Laite on tarkoitettu teollisuuskäyttöön, ja sitä saavat käyttää vain tähän oppaaseen koulutetut henkilöt
- Laitetta ei saa koskaan jättää veteen eikä sen ulkopintaa saa puhdistaa painevedellä
- Laitteeseen ei saa puuttua muita, kuin valmistajan tai valtuutetun huoltoliike!
- Tämä laite on asennettava voimassa olevien määräysten mukaisesti. Sitä tulee ehdottomasti käyttää hyvin ilmastoiduissa tiloissa. Muuten kuuma vesihöyry ja liiallinen kosteus keittiössäsi olevista muista laitteista laitteen käytön aikana voivat vahingoittaa laitteen mekaanisia ja sähköisiä osia
- Suositellun ympäristön lämpötila oltava (+5 °C / +40 °C) sisällä laitteen käyttöympäristössä
-



■ Jos laitteeseen syötetään kuumaa vettä suoraan verkkovirrasta, tuloveden lämpötila ei saa ylittää enintään + 50 °C

■ Laitteemme (0-10) on valmistettu toimimaan ranskalaisen kovuuden pehmennetyn veden kanssa

- LAITETTA EI SAA LIIKUTTA PESUAIKANA
- JATKUVASSA KÄYTTÖSSÄ 4 TUNNIN VÄLEIN LAITETTA LAITETTAVA LEPOON TUNNIN
- LAITTEEN ASENNUKSEN JÄLKEEN YHTIÖMME EI OLE VASTUUSSA PESUAINJÄRJESTELMIEN LIITÄNNÄSSÄ SAATAVISSA VIRHEISTÄ. SUOSITTELEMME AMMATTI PESUAINERYITYSTEN KANSSA, JOISSA ON PÄÄTETUT ASENNUSELEMENTIT.
- Huonolaatuiset pesuaineet VOIVAT VAURIOITTA A LAITTEEN TYÖJÄRJESTELMÄN, MUOVIOSIA. TÄSTÄ SYYN MUISTAMISTAMME SINUN VALITSEMASSA SOPIVAT LAADUT.
- ÄLÄ KÄYTÄ VALKAISUA, KLOORIA TAI HYPOKLORIDIA SISÄLTÄVÄT KEMIKAALEJA
- ÄLÄ KÄYTÄ PUHDISTUSMATERIAALEJA, KUTEN TERÄSSIENETTÄ JA LANKA METALILLA



4- PAKKAUSKSEN KULJETUS JA ASENNUS TIEDOT



- . Laite on asetettava lavalla pystysuoraan.
- . Laitetta kuljetetaan asettamalla trukin jalat laitteen alle.
- . Jos kuljetusetäisyys on pitkä, siirry hitaasti, tarvittaessa laite tulee kiinnittää lavalle tärinää vastaan tai sen tasapaino säilyy kuljetuksessa .
- . Älä kolhi tai pudota tuotetta kantaessasi sitä.
- . Valmistaja ei ole vastuussa mistään kuljetuksen aikana mahdollisesti aiheutuvista vaurioista.

4.1 ASENNUSPAIKKA:

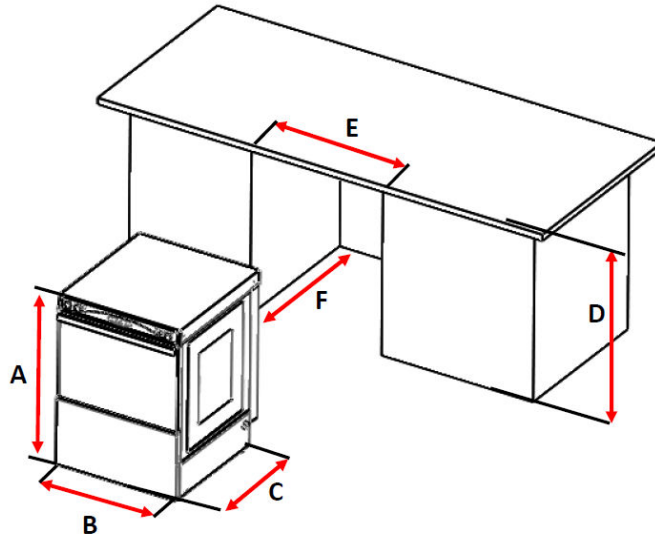

MITAT:(mm)	OBY 500
Koneen korkeus (A)	830
Koneen leveys (B)	595
Koneen syvyys (C)	655
Asennuspaikan korkeus (D)	850
Asennuspaikan leveys (E)	605
Asennuspaikan syvyys (F)	685

Asennettavan paikan tulee olla riittävän kokoinen, jotta se pystyy suorittamaan toimenpiteitä, kuten asennuksen ja huollon, ja jotta sähkö- ja vesisulkulaitteeseen pääsee helposti käsiksi. Astianpesukone tulee asentaa palamattomalle, kiinteälle ja tasaiselle alustalle. Koneen taso tulee säätää säädettävien jalkojen tasolle. Koneen asennuksen jälkeen paino tulee jakaa tasaisesti jaloille. Suurin kaltevuus voi olla 6°.

4.2 ASENNUS KUVAT

Kaikki liitännät tehdään tuotteen takaa.

- A: Tyhjennys letku
- B: Veden Syöttö
- C: Sähköjohto
- D: Pesu / huuhtelu syöttö

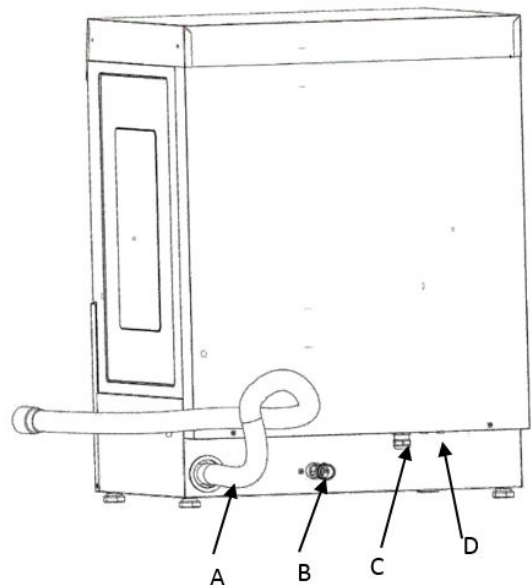

MITÄ KONEEN ASENNUSTA VARTEN TARVITAAN

- 1/1 SULAKE LAATIKKO
- 1.1-1x32A SULAKE
- 1.2- 3x2.50 JOHDO
- 2- VEDEN SYÖTTÖ

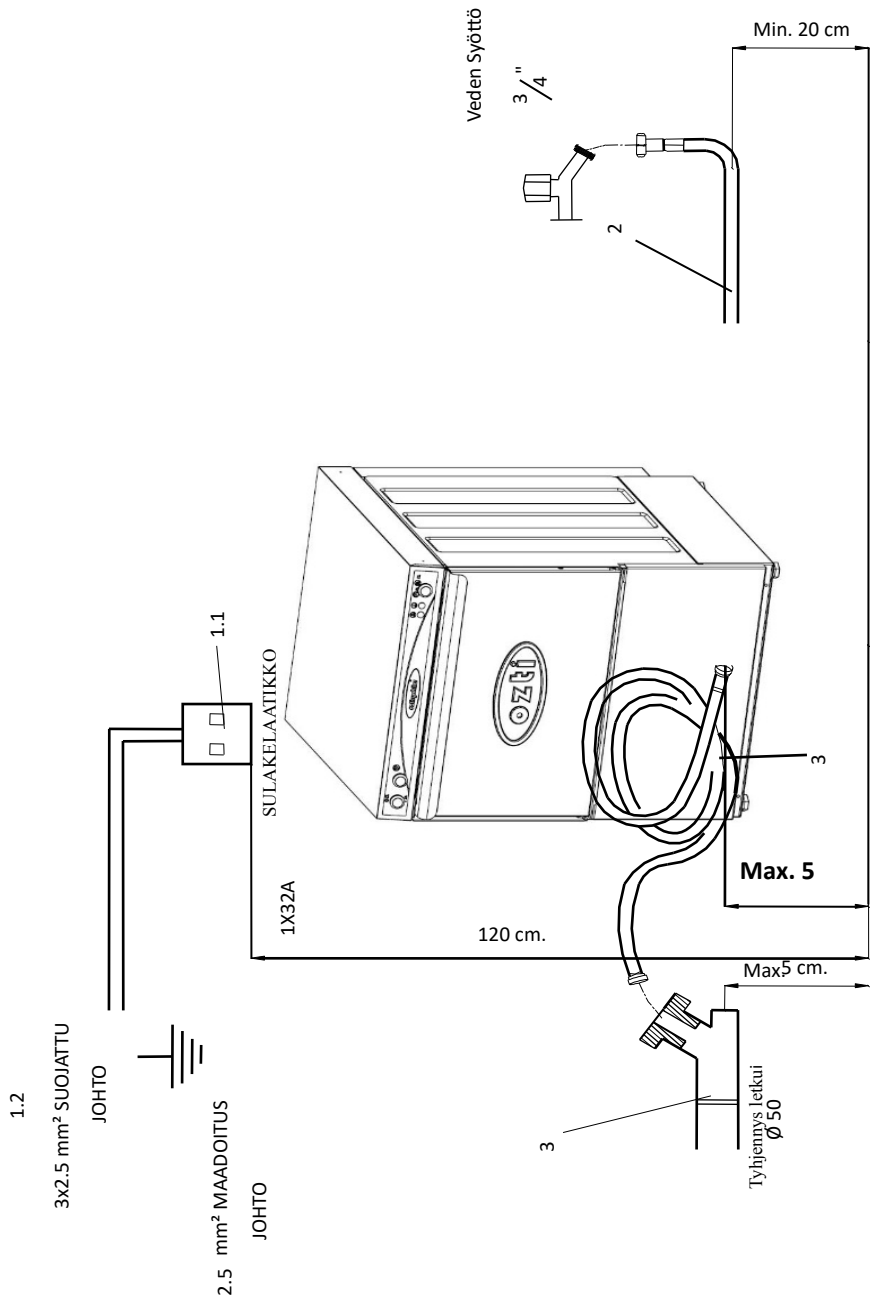

4.3 Sähköliitännät :

- Valtuutetun huoltohenkilöstön on tehtävä kaikki sähköliitännät
- Kaikki tuotteet on kytkettävä 30 mA:n vikavirtareleeseen.
- Kaikki tuotteet tulee liittää potentiaalintasaukseen sopivalla liittimellä. Portti sijaitsee tuotteen sivulla. Tämä liitäntä tehdään olemassa olevan maadoituksen lisäksi.
- Ennen tuotteen liittämistä tuotteen tunnistetarrassa olevan jännitteen ja verkkojännitteen on oltava yhteensopivia. Lisäksi toimitusvakuutuksen arvon tulee olla tuotteelle sopiva.
- Jos syöttökaapeli on vaurioitunut, se voidaan vaihtaa uuteen kaapeliin, joka on ostettu RESTARAMALTA tai sen valtuutetulta huoltoliikkeeltä.
- Löydät tuotteen sähköiset arvot tuotteessa olevasta tuotemerkinästä.

4.4 Vesiliitäntä:

- Tuotteen mukana toimitetaan 3/4 tuuman vedenottoletku. Tällä letkulla tehdään vesiliitäntä ja liitäntäkohtien ja letkun vesitiiviys tarkistetaan.
- Tuotteen kokoamisen yhteydessä toimitettua uutta letkua tulee käyttää. Vanhoja vaurioituneita letkuja ei saa käyttää.
- Tuotteiden pesuteho riippuu ulkoisista olosuhteista. Veden tulolämpötila, paine, kovuusaste ja kemiallinen (pesuaine ja huuhtelukirkaste) mieltymys. Tuotteen käyttöiän pidentämiseksi ja pesukyvyn parantamiseksi tulee käyttää sopivan kovuuden omaavaa vettä. Sopimattoman kovuuden vesissä tulee käyttää sopivaa vedenpehmennyslaitetta.

Huomio! Valmistaja tai myyjäyritys ei ole vastuussa kaikista kalkkiveden käytöstä mahdollisesti aiheutuvista vahingoista ja tuotteen takuu ei ole enää voimassa.

4.5 Vesiliitännän raja-arvot:

. Veden tulolämpötila: Sen tulee olla 4-50 °C.

. Virtaavan tuloveden paine: Jos se on 0-2 baaria, tarvitaan huuhtelupumppu. Jos se on 2-4 bar, paine on sopiva. Yli 4 baarin paineissa paine on säädettävä paineensäätimellä.

Jos nämä ehdot eivät täyty, tuotteen pesuteho heikkenee

4.6 Tyhjenyspumppu:

4.6.1 Mallit ilman tyhjennyspumppua:

. Malleissa, joissa ei ole poistopumppua, jätevesi johdetaan viemäriin painovoiman avulla. Tyhjennysletkun tulee olla vinossa koneen tyhjennysaukosta viemäriin. Tästä syystä tyhjennyskorkeus ei saa olla yli 5 cm. Tyhjennysletkun halkaisijaa ei saa koskaan pienentää.

.Tyhjennysletku tulee jättää riittävän pitkäksi, jotta kone voi liikkua huoltotoimenpiteiden aikana. Tyhjennyshalkaisijan on oltava Ø42 mm (1 1/4") ja pienempi kuin koneen letkun ulostuloaukko. Letkun ja tyhjennysliittimen vesitiiviys on varmistettava.

4.6.2 Mallit tyhjennyspumulla :

- Jos tyhjennys on koneen poistoaukon alapuolella, letku tulee asentaa viemäriin päin. Viemärikorkeus enintään 60 cm. pitäisi olla. Viemäriputken taso Ø28 mm (3/4") ei saa olla koneen lattian alapuolella.
- Ota yhteys valtuutettuun huoltoon tai valtuutettuun jälleenmyyjään postopumpuun liittyvien ongelmien ratkaisemiseksi.

4.7 Pesu ja huhtelupumpun asennus :

Kemikaalipumput sijaitsevat etupaneelin takana. Sähkönsyöttö on katkaistava ennen tuotteen minkä tahansa paneelin irrottamista. Jokaiseen kemikaalipumppuun on saatavana muoviletku. Koneen takana on letkun ulostuloaukot. Koneen mukana toimitetut painot tulee kiinnittää kemikaaliletkujen päihin. Sitten letkun päässä oleva paino tulee asettaa kemikaalirummun alemmalle tasolle. Varmista, että pesuaine- ja huuhtelukirkasteletkut on kiinnitetty oikeaan kemikaaliin. (Huuhtelukirkasteletku tulee kiinnittää huuhtelukirkastelukkuun ja pesuaineletku pesuainetölkkiin.

Huomio: Käytä vain teolliseen astianpesuun ja lasinpesuun soveltuvia kemikaaleja. Huuhtelukirkasteen tulee soveltua myös alle 40°C lämpötiloihin.

4.7.1 Pesuaineen ja huuhtelukirkasteen määrät:

.Pesuainepumpun annostusta säädetään tuotannon aikana ja huuhtelukirkastepumppua säädetään automaattisesti. Kuitenkin tuotteen asennuspaikan veden kovuuden mukaan kemikaalien määriä voidaan säätää pesuainepumpun säätöpaikasta

Kemikaalipumput sijaitsevat aivan laitteen etupaneelin takana. Pumpussa on asetuspiste. Tämän osan kemikaalien saantia voidaan lisätä tai vähentää.

Huomio! Letkuissa oleva ylimääräinen ilma on poistettava ensimmäisen käynnistyksen yhteydessä

4.8 Pesu ja huhtelulämpötilat

.Veden lämpötiloja voidaan säätää. Tuotannon aikana laitteemme on säädetty seuraaviin lämpötila-arvoihin. Sitä ei saa asettaa näitä lämpötiloja korkeampiin lämpötila-arvoihin

MALLIT :	OBY 500 D
HUUHTELUVEDEN LÄMPÖTILA (BOILERI)	85°C
PESUVEDEN LÄMPÖTILA (ALLAS)	55°C

LAITTEEN ASENNUS

STOP 4.9 Asiakkaan toimipiteet ennen asennusta:

- 1-Koneen sähköliitännät saa tehdä valtuutettu sähköasentaja, jolla on sopiva V-automaattisulake ja 30 mA:n vikavirtasuojasulake, joka on sijoitettava vähintään 120 cm:n korkeudelle maasta
- 2- Koneen maadoitus verkkovirrasta vedetyllä kaapelilla tulee tehdä kiinnittämällä se koneen sähkökaapelin maadoitusliittimeen.
- 3- ulovirtakaapeli (3*2,5 mm² NYAF), 3/4" tuloletku hanaliitännällä Ø42 mm poistoletku toimitetaan koneen mukana. (Malleissa, joissa on tyhjennyspumppu, tyhjennys letku Ø28 mm)
- 4- Koneen puhtaan veden tuloa varten seinälle koneen sijoituspaikan takana, min. Asennus tulee vetää 1/2" putkella 200 mm korkeudelle ja 3/4" venttiili tulee kiinnittää päähän.
- 5- Koneen jäteveden poistoaukkoa varten koneen sijoituspaikan takana olevalle seinälle, max. Ø50 mm PVC-putkiasennus tulee asentaa 50 mm korkeudelle. Jos viemäriässä on ritilä, tulee käyttää lattiasivilä.
- 6- Koneen asennuspaikassa on oltava tuuletusjärjestelmä .
- 7- Koneen jalat ovat säädettävissä ja se tulee säätää maan kunnon mukaan ja konetta tulee käyttää vaa'an tasossa.
- 8- On varmistettava, että ympäristössä, jossa kone toimii, ei ole höyryä ja kosteutta.

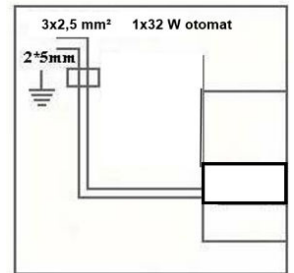
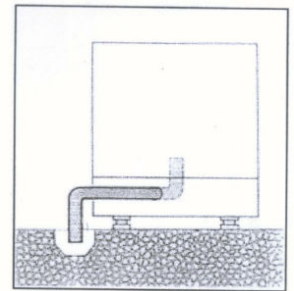

4.10 Valtutettu huoltoliikkeen toimipiteet:

- 1-Kun tarvittavat valmistelut koneen kokoonpanoa varten on tehty, paikalle kutsuttu huoltohenkilöstö tekee koneen sähkö- ja vesiliitännät ja aktivoi koneen.
- 2- Laitetta ei saa käyttää ennen huoltohenkilöstön saapumista, muuten tuotteen takuu ei ole enää voimassa.
- 3- Laitteen kytkentäpäivänä (jos mahdollista) tulee ilmoittaa pesuaineesta. Pesuaine- ja huuhtelukirkastepumput tulee asentaa. Yrityksemme tai palvelumme ei ole vastuussa pesuaineyrityksen koneelle aiheuttamista vahingoista.

5-LAITTEN KÄYTTÖ

5.1 Tutustu laitteeseen: Ymmärtääksenne käyttöoppaassamme olevat tiedot oikein, koneen pääosien on tunnettava. Tutustu alla olevaan kuvaan saadaksesi tietoa.

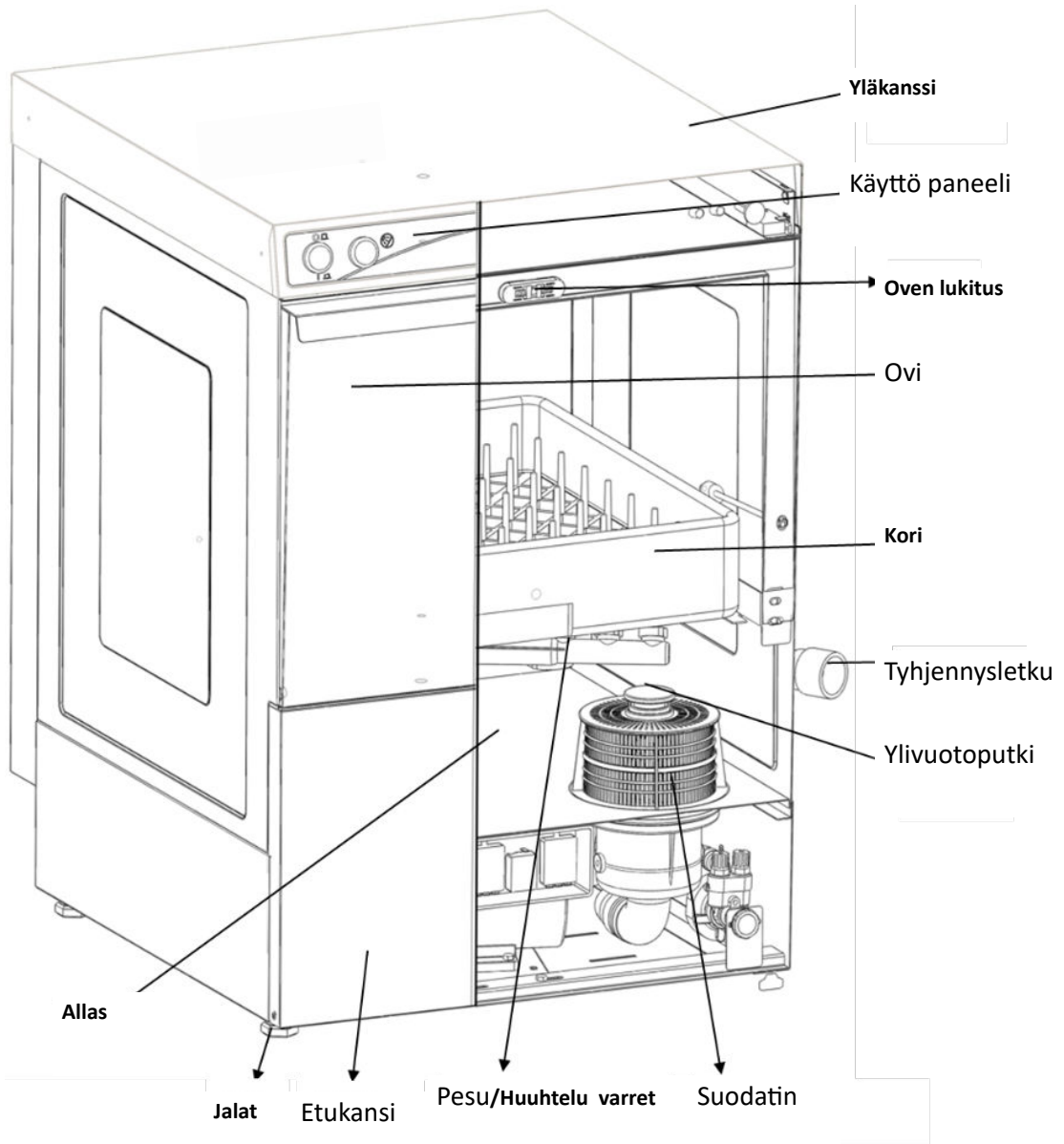

Kone käytetään astioiden pesuun ravintoloissa, matkailulaitoksissa, teollisuuskeittiöissä ja catering-palveluita tarjoavien yritysten keittiöissä. Koneessa pestään vain ruoanvalmistus, ruokailuvälineet (lautaset, haarukat, lusikat, veitset, lasit, tarjoilualustat jne.), huoltovälineet (kauha, siivilä, lasta, pihdit jne)

HUOMIO! Älä ylitä aiottua käyttöä. Koneita saa käyttää henkilö, joka tuntee turvallisuus- ja tekniset ehdot ja on

lukenut käyttöohjeen ■

Seuraavat asiat tulee näyttää käyttäjälle sen varmistamiseksi, että käyttäjä käyttää konetta oikein asennuksen jälkeen;
Osoita, kuinka sähkö- ja vesijohto katkaistaan hätätilanteessa.

- . Koneen käynnistäminen
- . Koneella työskenteleminen
- . Vedenpoistoprosessi
- . Koneen sammuttaminen

Koneen puhdistus; Suodattimien ja pesu-/huuhteluvarsien irrotus, puhdistus ja vaihto on esitettävä. Käyttäjälle tulee näyttää prosessi pesuaineen ja huuhtelukirkasteen annostelussa koneeseen ja lisäyksen tekemiseen, kun kemikaalit ovat loppuneet.



Tämä opas tulee jättää käyttäjälle koneen asennuksen ja käytön jälkeen.

5.2 Koneen käyttö :

5.3 Koneen tutustuminen :

Teollisuustyyppiset astianpesukoneet ja lasinpesukoneet toimivat lähes jatkuvasti, toisin kuin kotitalouskoneet. oikein suunniteltu.

5.4 KÄYTTÖ PANEELI

Ennen koneen käyttöä on tiedettävä etupaneelin ohjauspainikkeiden ja merkkivalojen käyttö. Lisäksi tärkeimpien sähkö- ja vesisulkulaitteiden sijainnit tulee tietää.

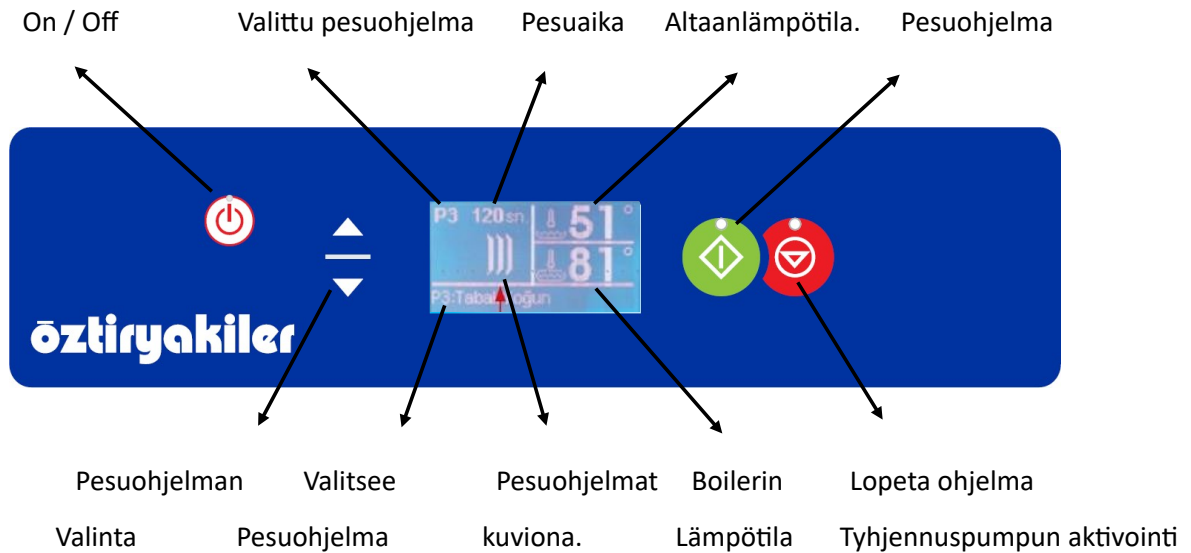

5.5 Koneen käynnistäminen :

Varmista, että sähkö-, vesi- ja viemäriasennukset on tehty. Paina "On/Off Switch" etupaneelissa, LCD-näyttö kytkeytyy päälle. Kone alkaa ottaa vettä automaattisesti. Lämmitys käynnistyy automaattisesti, kun asetettu vesimäärä on otettu. Kone lämmittää ensin altaan ja sitten boileriveden . Tämän prosessin aikana koneen luukku tulee sulkea, jotta vesi lämpenee nopeammin. Allas ja boileri eivät käynnistä pesua ennen kuin ne ovat saavuttaneet tehtaan asettaman lämpötilan. Kone on pesuvalmis, kun boileriveden lämpötila on 85°C ja pesuallasveden lämpötila on 55°C. Kun koneen lämpeneminen on valmis, kuuluu varoitusääni.

5.6 Kone valmiina käyttöön :

Joka päivä, kun kone käynnistetään ensimmäisen kerran, kestää 25-30 minuuttia, ennen kuin koneeseen otettu vesi lämpenee. (Se voi vaihdella astianpesukoneen mallin mukaan.) on odotettavissa. Kone on suunniteltu käytettäväksi sen jälkeen, kun se on saavuttanut sopivat lämpötilat. Toisin sanoen, kun on odotettu, kunnes LCD-näytöltä luetut lämpötilat saavuttavat sopivan lämpötilan pesuprosessien välillä, on aloitettava uusi pesuprosessi.

5.7 Pesun aloitus :

Avaa kansi, aseta ensimmäinen kori koneen sisään, tarkista, että ylä- ja alavarsi pyörivät vapaasti. Pesun lopetuspainiketta painetaan. Pesuohjelma valitaan ohjelmanvalintapainikkeella (102,132,152,172,192) astioiden tyyppiin ja likaisuusasteen mukaan ja pesuprosessi käynnistetään painamalla pesun käynnistyspainiketta. Kun pesuprosessi alkaa, valitun ohjelman aika alkaa laskea LCD-näytössä. Kun pesuohjelma on päättynyt, kone aloittaa huuhtelun. Jos kaapin ovi avataan pesun aikana (jos mitään painiketta ei paineta), pesuprosessi pysähtyy. Kun kansi suljetaan uudelleen, ohjelma jatkuu siitä mihin se jäi. Kun pesuprosessi on päättynyt, kone antaa varoitusäänen. Jos kansi avataan ja uusi kori lisätään ja kansi suljetaan, valittu ohjelma jatkuu alusta.

Huomio ! On suositeltavaa käyttää konetta +5 °C - +40°C lämpötiloissa ja ympäristöissä, joiden kosteus on enintään 65 %.

5.8 Tahliye:

Koneen käytön aikana syntyvä ylimääräinen vesi poistuu automaattisesti viemäristä. Luukku tulee jättää auki, jotta kone voidaan tyhjentää ja kuivuu jokaisen päivän päätteeksi. Töiden päätyttyä allasvesi on tyhjennettävä ennen koneen sammuttamista.

5.8.1 Mallit ilman poistopumppua (painovoimaavusteinen evakuointi):

Malleissa, joissa ei ole poistopumppua, jätevesi johdetaan viemäriin painovoiman avulla. Tyhjennysletkun tulee olla vinossa koneen tyhjennysaukosta viemäriin. Tästä syystä tyhjennyskorkeus ei saa olla yli 50 mm. Tyhjennysletkun halkaisijaa ei saa koskaan pienentää.

Päivän päätteeksi sammuta kone ohjauspaneelista. Avaa koneen kansi ja irrota tyhjennystulppa säiliöstä. Koneen tyhjennys alkaa, Kun tyhjennys on valmis, vaihda aseta tyhjennystulppa paikallaan. Katkaise koneen päävesi- ja sähkönsyöttö. Varmista, että poistokaivon korkeus maasta on enintään 50 mm.

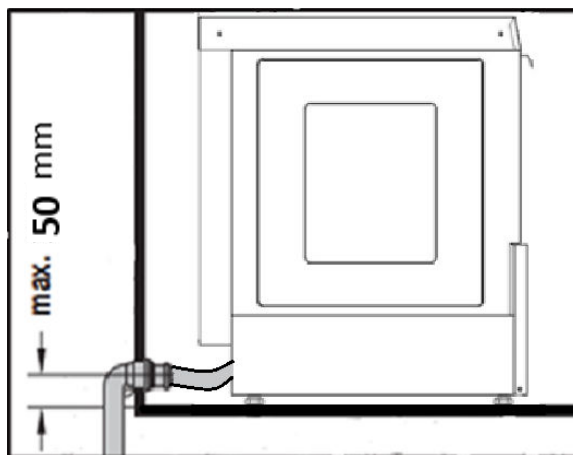

5.8.2 : Mallit poistopumpuilla :

Poistopumppu aktivoituu automaattisesti, kun kone aloittaa huuhtelun, tämä prosessi jatkuu jokaisen huuhtelun aikana. Jos viemäri on poistoaukon yläpuolella, viemäriin maksimikorkeus oltava 60 cm . Jos päivittäinen työsi koneen kanssa on päättynyt, avaa koneen kansi ja irrota tyhjennystulppa pesuprosessin päätyttyä. Paina ensin pesun pysäytyspainiketta 3 sekuntia, tyhjennyskuvake ilmestyy näytölle, näiden toimintojen suorittamisen jälkeen tyhjennysmoottori aktivoituu automaattisesti ja odottaa 150 sekuntia. deaktivoituu sitten automaattisesti. Kun olet varmistanut, että tyhjennys on täydellinen, vaihda tyhjennystulppa. Kun tyhjennys prosessi on valmis, kone sammutetaan painamalla virtapainiketta.

Huomautus: Tyhjennysprosessin päätyttyä on suositeltavaa katkaista päävesi- ja sähkösyötöt ja puhdistaa ne puhdistusosiossa kuvatulla tavalla. Jotta konetta voitaisiin käyttää hygieenisemmällä tavalla, koneen ovi tulee jättää auki tyhjennysprosessin jälkeen ja pesualtaan tulee antaa kuivua luonnollisesti.

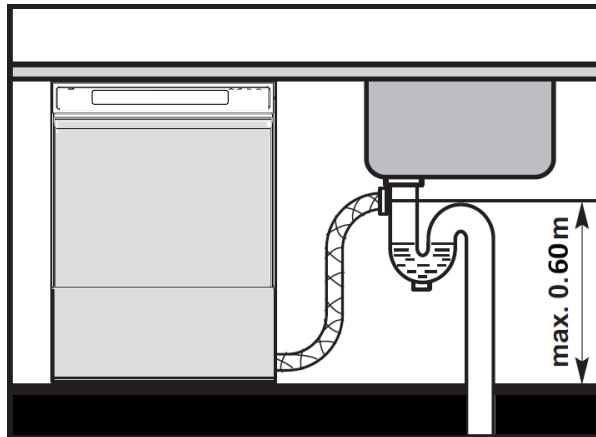

5.9 Koneen poistaminen käytöstä:

- Jos jostain syystä laite on purettava tai poistettava käytöstä, se tulee tehdä määräysten mukaisesti. RestaRama suosittelee seuraavia toimenpiteitä.
- Irrota kemikaaliletkut varovasti säiliöistään, jonka jälkeen säiliöiden kannet on suljettava kemikaalien roiskumisen välttämiseksi. Katso kemikaalisäiliön turvallisuuseloste vuotojen aiheuttamien vaurioiden välttämiseksi.
- Varmista, että laitteen vesi on valunut kokonaan pois, irrota tyhjennysletku viemäristä. Kuivaa kaikki alueet jäljellä olevalla nesteellä tyhjennyksen aikana.
- Katkaise päävirtalähde.
- Jos laite on kytketty virtapistokkeella, irrota se pistorasiasta.
- Jos laite kytketty kiinteästi , ammatti sähköasentajan irrotettava johdotusmääräysten mukaisesti.

- Katkaise koneen vedensyöttö ja irrota veden tuloletku; Kaikki vuodot tulee kuivata ennen seuraavaan vaiheeseen siirtymistä.
- Irrota paneeli ruuvaamalla etupaneeli irti.
- Irrota pesualtaan tyhjennystulppa ja tyhjennä vesi säiliöön.



Jos laite tyhjenetään heti käytön jälkeen, BOILERIN tyhjennysvesi voi olla 85°C.

Asenna etupaneeli ja varmista, että kaikki kaapelit ja letkut on kiinnitetty laitteeseen vaarojen välttämiseksi. Laitetta voi nyt kuljettaa turvallisesti.

5.10 Kierrätys :

Jos haluat kierrättää tai hävittää laitteesi, varmista, että se tapahtuu paikallisten määräysten mukaisesti.



- 1- Koneeseen tulevan veden kovuus tulee pehmentää 0-10 ranskalaiseen kovuuteen.
- 2- Liian kalkkipitoiset vedet lyhentävät koneen käyttöikä ja heikentävät pesutehoa. Kalkkiutuneiden osien takuu ei ole enää voimassa.
- 3- Kun koneen on toimittava jatkuvasti, sen tulee levätä 1 tunti 4 tunnin välein.
- 4- Käytön aikana laitetta ei saa liikuttaa .

HUOMIO ! :Konetta tulee asentaa ja käyttää kokoonpanossa ja käytössä kuvatulla tavalla. Vikatapauksissa, kun olet tutkinut huolellisesti kohdassa "MAHDOLLISET VIAT JA KORJAUSTOIMIPITEET" kuvatut varoitukset ja selitykset, soita puhelinkeskukseemme ja pyydä tarvittaessa valtuutettua huoltoa. Älä anna luvattomien henkilöiden puuttua koneeseen.

5.11 Pesu ja huuhteluaineen käyttö

1. Nestemäisen pesuaineen puskkoneesta tuleva letku tulee irrottaa koneen takana olevasta sokeasta pistokkeesta ja liittää pesusäiliöön sopivalla liittimellä.
2. Astianpesukoneen veden kovuus ja kulutus tulee säätää astioiden likaisuusasteen ja pesuaineen ominaisuuksien mukaan. Kun pesuaineyhtiön valtuutettu henkilökunta on säätänyt pesuaineannostelijan, käyttäjän ei tule muuttaa sen asetuksia.
3. Jos koneeseen annettavan pesuaineen määrää lisätään luvattomien henkilöiden toimesta, muodostuva ylimääräinen vaahto saa astiat poistumaan koneesta pesuaineella ja likaisina, mikä lisää pesuaineen kulutusta tarpeettomasti. Lisäksi koneeseen tulevan pesuaineen määrän vähentäminen ei tule ulos koneesta puhtaana riittämättömän pesun vuoksi.
4. Huuhtelukirkastepumppu säätyy automaattisesti huuhteluveden kulutuksen ja veden kovuusasteen mukaan. Väärä asetus ei aiheuta liikaa huuhtelukirkastetta koneeseen ja liikaa vaahtoa pesujärjestelmään. Samalla astiat eivät tule ulos koneesta likaisina, täynnä haitallisia kemikaaleja. ja tahriintunut huuhtelematta kunnolla.
5. Toinen haitallinen vaikutus huuhtelukirkasteen lisäämisellä huuhteluveteen on huuhtelulinjan joissakin osissa hankaava vaikutus, joka johtuu ylimääräisen huuhtelukirkasteen happamasta vaikutuksesta.
6. Käytettävän pesuaineen ja huuhtelukirkasteen on oltava ihmisten terveydelle sopivia..

6-PESU JA HUOLTO



Huuhtelu varsi



Pesuvarsi



6.1 Säännöllinen puhdistus

Koneen huoltoa saa suorittaa vasta sen jälkeen, kun sähkönsyöttö on katkaistu (kun pistoke on irrotettu), henkilöt, jotka tuntevat alla mainitut turvallisuusehdot.



6.1.1 Päivittäin huolto :

Se on käyttäjän tehtävä.

Seuraavat toimenpiteet tulee tehdä koneen puhdistamiseksi jokaisen säännöllisin väliajoin päivän aikana suoritettun astianpesun jälkeen:

1. Pesu- ja huuhtelutarvikkeet poistetaan ja jäännökset, painevesi, harjat, hieno lanka jne., jotka voivat jäädä suihkulähteisiin ja käsivarsiin. tulee puhdistaa ja koota uudelleen.
2. Irrottamalla tyhjennysputki (kuljetus) säiliö On varmistettava, että siinä oleva likainen vesi poistuu kokonaan.
3. Irrota imusuodatin ja puhdistaa se paineistetulla vedellä. pitäisi puhdistaa.
4. Säiliön sisällä olevan sienin tai kankaan avulla ja runsaasti tulee puhdistaa vedellä.
5. Kun puhdistusprosessi on valmis, imusuodatin, poistoputki, käsien pesun ja huuhtelun sijaan murusiivillä tulee liittää.
6. Pesusäiliön ilmalukko tulee pitää aina puhtaana.

6.1.2 Säännöllinen huolto :

Se on käyttäjän tehtävä vähintään kerran kuukaudessa

1. 10 pesua lisäämällä pesusäiliöön normaalia pesuainetta, jossa on määrätty määrä kalkinpoisto- ja desinfiointiaineita koneen ollessa valmis pesuun ja ennen astioiden sijoittamista, puhdistuksen ja huollon jälkeen, tulee tehdä jokaisen koneen käytön jälkeen vähintään kerran kuukaudessa. tulee olla itsepuhdistuva.
2. Koneen puhdistusprosessissa ei saa käyttää ihmisten terveydelle haitallisia aineita.

- Älä käytä valkaisuaineita, klooria tai hypokloriittia sisältäviä puhdistuskemikaaleja.
- Puhdistusmateriaaleja, kuten terässieniä ja teräsharjoja, ei tule käyttää.
- Koneen sisä- ja ulkopintoja ei saa puhdistaa painevedellä.
- Ennen astianpesukoneen sisäpuolen puhdistamista osat, jotka voivat aiheuttaa vammoja puhdistuksen aikana, kuten lasinpalojen leikkaaminen, on poistettava varovasti rummusta.
- Astianpesukoneen sisäpuoli tulee pyyhkiä puhtaaksi. Pesu-/huuhteluvartit ja suodattimet tulee asettaa paikoilleen, kun ne on puhdistettu jätteistä ja muruista.
- Astianpesukoneen ulkopinta tulee puhdistaa kostealla liinalla. Älä missään tapauksessa puhdistaa kostealla liinalla.
- Kuivumisen jälkeen se tulee puhdistaa ruostumattomasta teräksestä valmistettulla puhdistusaineella.

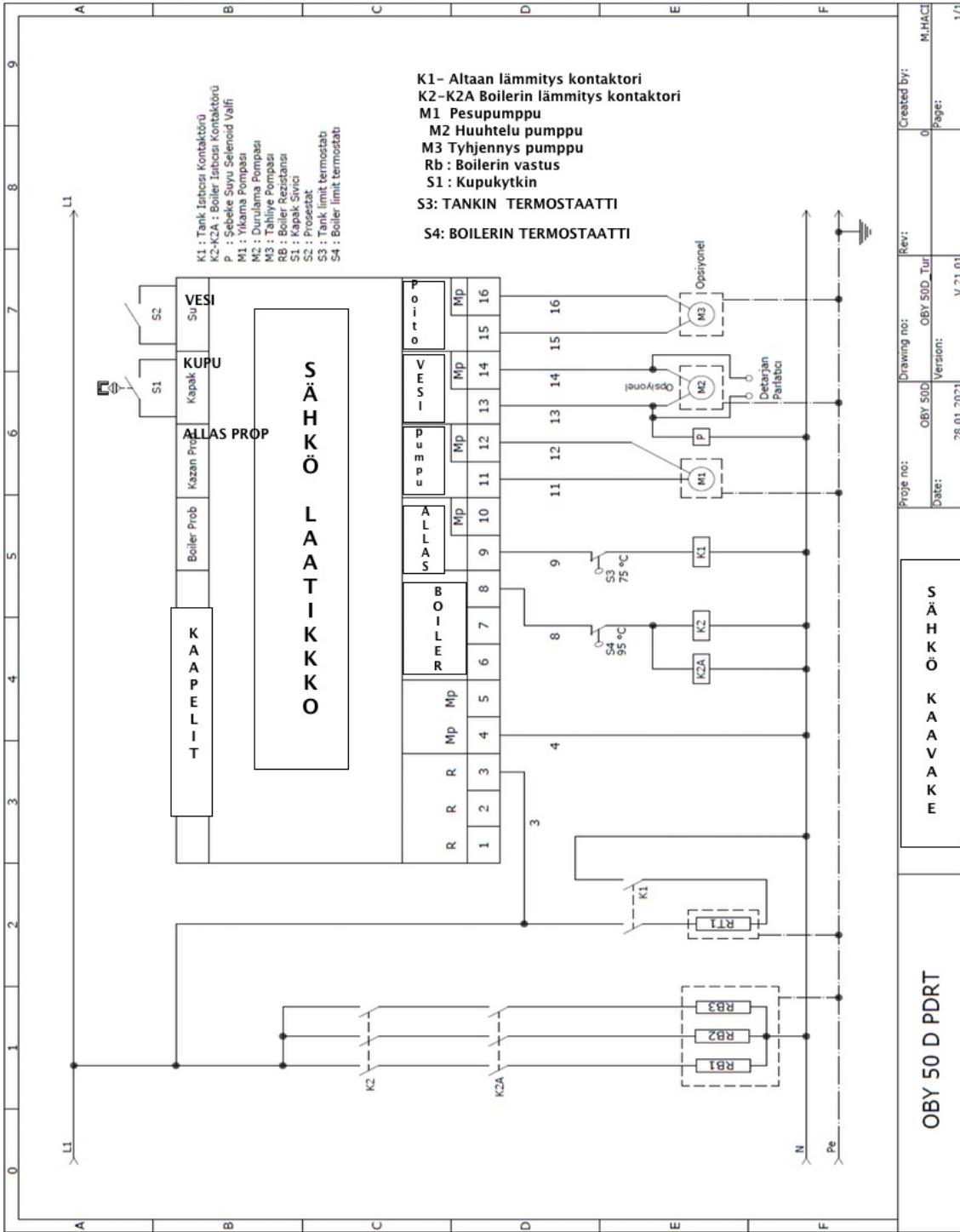

7-SÄHKÖ KAAVAKE

8- MAHDOLLISET VIAT JA KORJAUS TOIMIPITEET

- 1 Jos kone ei toimi osittain tai kokonaan, tarkista, onko asennuksessa, johon koneen tuloliitäntä on kytketty, sähköä.
2. Varmista, että päävesi- ja sähköliitännät on tehty ja kytketty päälle.
3. Koneeseen tulevan sähkön tulee olla OBY50D 220 - 240 malleissa yksivaiheisesti OBY50D 380 - 400 malleissa kolmevaiheisesti
4. Jos kone ei toimi, vaikka pesun käynnistyskytkintä painetaan;

Yksi syy siihen pesukytkin , miksi pesu ei käynnisty , vaikka ovi suljetaan , on se, että koneen ovi ei sulje kansikytkimen kosketusta, koska koneen ovi ei sulkeudu kunnolla. Oven tulee olla täysin paikoillaan. Jos kone ei vielääkään pese, soita puhelinpalveluun ja ilmoita asiasta. Jos kone pesee, mutta pesu- ja odotusajoista poikkeavat ajat ja jaksot, ohjelmakytkimessä on toimintahäiriö. Puhelinkeskukseen kannattaa soittaa

5. Kone ei lämmitä vettä;

- .Altaan termostaatti saattaa olla viallinen. Soita huoltoon ja ilmoita.
- .Pesusäiliön vastus on voinut olla toimintahäiriö kalkkiutuman vuoksi, siitä tulee ilmoittaa puhelinkeskukseen.
- .Tuloveden lämpötila on tarkistettava. Liian matala tai korkea tuloveden lämpötila voi vaikuttaa koneen vesien lämmitykseen.
- .On tarkistettava, onko allas täynnä vettä

6. Boileri ei lämmittää vettä;

- . Boilerin termostaatti saattaa olla viallinen, soita puhelinkeskukseen ja ilmoita asiasta.
- . Boilerinvastuksen on voinut tulla toimintahäiriö kalkkiutuman vuoksi huoltoon kannattaa soittaa.
- . Boilerivastuksen kontaktori saattaa olla viallinen. Soita huoltoon ja ilmoita.

7. Kone ei pesee hyvin

- . Pesu- ja huuhteluaineita tulee tarkistaa ja tarvittaessa lisättävä sopivia aineita.
- . Pesu-/huuhteluvarsiin vedenpoisto osat puhdistetaan .
- . Suodattimet on puhdistettava ja asennettava oikein.
- . Varmista, että vedensyöttö on täysin päällä.
- . Ennen kuin asetat lautastelineen astianpesukoneeseen, lautasilla olevat ruokajäämät esipestävä.
- . Lasit saattavat vaatia myös esipesun,
- . Jos laseissa havaitaan valkeahkoja pisteitä, veden kovuus saattaa olla liian korkea, voit ottaa yhteyttä huoltopalveluun saadaksesi tietoa tarvittavasta vedenpehmentimestä.

8. Kone ottaa liika vettä

- . Tyhjennys tulee tehdä asennuskirjassa kuvatulla tavalla. Tämän jälkeen kone on täytettävä uudelleen vedellä.
- . Tarkista ja puhdista kaikki laitteen suodattimet,
- . Viemäriiitoksen sopivuus tulee tarkistaa. On tarkistettava, ovatko tyhjennysletku ja viemäri tukossa.
- . Tyhjennyspumppuilla varustetuissa koneissa **tyhjennys** on oltava kohdan 4.6.2 mukainen.
- . Jos kone ei jatkaa veden ottoa , eikä katkaisee , ota yhteyttä huoltoon

9. Kone ei sammuu

- . **Katkaise sähköt soittaa huoltoon**



HUOMIO: Mikäli takuun piiriin kuuluville tuotteille annettussa huollossa havaitaan asennuksesta ja käytöstä johtuvia virheitä, jotka eivät ole ohjeen mukaisia, veloitetaan palvelumaksu.

ENNEN SOITTAMISTA HUOLTOON TEE SEURAAVAT TARKISTUKSET



0405309041

- 1-Onko sähköliitäntä tehty oikein?
- 2-Onko laitteessa sähköä? Onko sähkökeskuksessa oleva sulake kunnossa?
- 3-Onko laitteen kansi suljettu kokonaan?

- 4-Ottako kone vettä? Onko vesiventtiili auki?
- 5-Toimiiko pesuaineen pumppu? Ovatko pesuainepurkit täynnä?

MAAHANTUOTI
HORECA FINLAND OY RESTARAMA
PANSIANKATU 13 38700 KANKAANPÄÄ FINLAND
info@restarama.com 0405309041

Asentajan tiedot:

9- TAKUU EHDOT :

1 - Restarama vastaa varaosien valmistus virheistä

2 - Varaosien takuu 2 vuotta toimitus hetkestä

3- Takuu vastaa ainostaan RestaRaman tai valtutettu huoltoliiken asennuksista

ASENNUS PÖYTÄKIRJA:



AT UYGUNLUK BEYANNAMESİ
DECLARATION OF CONFORMITY
according to ISO/IEC/EN 17050-1

Dosya No:
 File No : DOF.BUL.01.V0

Üretici Ünvanı
 Manufacturer Name : ÖZTİRYAKİLER MADENİ EŞYA SAN. VE TİC. A.Ş.

Üretim Adresi
 Manufacturer Address : Cumhuriyet Mah. Eski Hadımköy Yolu Cad. No:8
 Büyükçekmece / İstanbul – TÜRKİYE

Ürün Açıklaması
 Product Name : TEZGAH ALTI BULAŞIK YIKAMA MAKİNESİ-ELEKTRİKLİ
 UNDER COUNTER DISWASHERS-ELECTRICAL

No	Mekanik/Mechanical	Mekanik/Mechanical Çift sidan/Double wall Yarım kasan/Half tank	Dijital/Digital	Dijital/Digital Çift sidan/Double wall Yarım kasan/Half tank
1	ÖBY 500 E – 0710.00500.00	ÖBY 50M – 075M.00000.AA	ÖBY 500 D – 0710.00500.00	ÖBY 500 – 075D.00000.AA
2	ÖBY 500 – 0710.00500.01	ÖBY 50M T – 075M.00010.AA	ÖBY 500 DT – 0710.00500.08	ÖBY 500 T – 075D.00010.AA
3	ÖBY 500 PLUS – 0710.00500.03	ÖBY 50M P – 075M.10000.AA	ÖBY 500 D PLUS – 0710.00500.10	ÖBY 500 P – 075D.10000.AA
4	ÖBY 500 ET – 0710.00500.06	ÖBY 50M PD – 075M.11000.AA	ÖBY 500 DE – 0710.00500.11	ÖBY 500 PD – 075D.11000.AA
5	ÖBY 500 T – 0710.00500.07	ÖBY 50M PT – 075M.10010.AA	ÖBY 500 DET – 0710.00500.12	ÖBY 500 PT – 075D.10010.AA
6	ÖBY 500 ES – 0710.00500.10	ÖBY 50M PDT – 075M.11010.AA	ÖBY 500 DS – 0710.00500.13	ÖBY 500 PDT – 075D.11010.AA
7	ÖBY 500 E PLUS – 0710.00500.17	ÖBY 50M PR – 075M.10100.AA	ÖBY 500 DES – 0710.00500.14	ÖBY 500 PR – 075D.10100.AA
8	ÖBY 500 S – 0710.00500.18	ÖBY 50M PDR – 075M.11100.AA	ÖBY 500 DE PLUS – 0710.00500.15	ÖBY 500 PDR – 075D.11100.AA
9	ÖBY 500 ER – 0710.00500.24	ÖBY 50M PRT – 075M.11010.AA	ÖBY 500 DER – 0710.00500.25	ÖBY 500 PRT – 075D.11010.AA
10	ÖBY 500 TP – 0710.00500.41	ÖBY 50M PDRT – 075M.11110.AA	ÖBY 500 DETR – 0710.00500.40	ÖBY 500 PDRT – 075D.11110.AA
11	ÖBY 500 EA – 0710.00500.00			
12	ÖBY 500 EA PLUS – 0710.00500.17			
13	ÖBY 500 EP EKO – 0710.50EKO.02			
14	ÖBY 500 E EKO – 0710.50EKO.00			
15	ÖBY 500 ET EKO – 0710.50EKO.01			
16	ÖBY 500 E PLUS EKO – 0710.50EKO.03			
17	ÖBY 500 ES US – 0710.00500.10			
18	ÖBY 500 E PLUS US – 0710.00500.17			

AT Direktiflerine Uygunluk:
 conforms to the following Directives:

2014/35/EU Alçak Gerilim Direktifi
 2014/35/EU Low Voltage Directive

2014/30/EU Elektromanyetik Uyumluluk Direktifi
 2014/30/EU Electromagnetic Compatibility Directive

2006/42/EC Makine Direktifi
 2006/42/EC Machinery Directive

2011/65/EU RoHS Direktifi
 2011/65/EU RoHS Directive

Harmonize Standartlara Uygunluk:
 and conforms to the following Standards:

EN 60335-1, EN 60335-2-58
 EN 55014-1, EN 55014-2, EN 894

Tanımladığımız ürünlerin yukarıda ifade edilen standartlara ve yönetmeliğe uygun olduğunu beyan ederiz.
 We declare that, the appliances are produced in accordance with the above standards and directives.

İmza
 Signature

Yetkilinin Adı-Soyadı
 Name and Surname
 Of The Authorized

Yüksel YALÇIN

Onaylayanın Ünvanı
 Details of Signatory

Genel Müdür
 General Manager

Tarih
 Date

02.03.2018

Firma Kağıt/Onay
 Company stamp

ÖZTİRYAKİLER MADENİ EŞYA SAN.VE TİC. A.Ş.
 Adres: Cumhuriyet Mah. Eski Hadımköy Yolu Cad. No:8
 B.Çekmece-İstanbul-Büyükçekmece V.D. 7050013433



